



**SUPER 8**  
**ADHESIVE TAPE**  
**SPLICER**

**SUPER 8 SPLICER**  
**INSTRUCTIONS FOR USE**

**SUPER 8 KLEBEPRESSE**  
**GEBRAUCHSANWEISUNG**

**COLLEUSE SUPER 8**  
**INSTRUCTIONS POUR L'USAGE**

**GIUNTATRICE SUPER 8**  
**ISTRUZIONI PER L'USO**

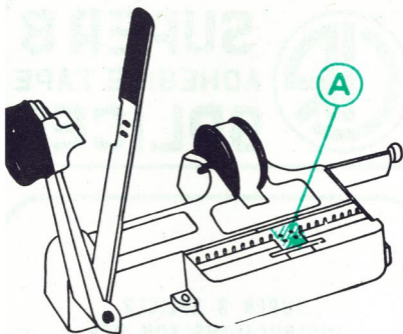

Fig. 1

### VERY IMPORTANT!

1) The adhesive tape (A) - 3-4 superimposed layers - which you see applied to the matrix has been applied intentionally. It insures that the small rectangles of adhesive tape cut off by the punches remain under the matrix and do not turn over and stick to the film:

**NEVER TAKE IT OUT, BUT FROM TIME TO TIME RENEW IT!**

### **SEHR WICHTIG !**

1) Der Klebstreifen (A) - 3-4 Lagen - auf der Führungsbahn ist absichtlich dort angebracht: Er verhindert, dass die von den Lochstempeln ausgestanzten Klebstreifen-Stückchen am Film haften bleiben:

### **NICHT ENTFERNEN, SONDERN VON ZEIT ZU ZEIT ERNEUERN.**

### **TRES IMPORTANT !**

1) La bande de ruban adhésif (A) - 3-4 couches superposées - que l'on voit appliquée sur la matrice a été mise exprès. Ce qui fait que les rectangles de ruban adhésif découpés par les poinçons restent sous la matrice et ne s'attachent pas au film:

### **NE L'ENLEVEZ JAMAIS, MAIS AU BESOIN, RENOUVELEZ-LA.!**

### **MOLTO IMPORTANTE !**

1) Il nastro adesivo (A) - 3-4 strati sovrapposti - che vedete applicato sulla matrice è stato messo appositamente. Esso fa sì che i rettangolini di nastro

adesivo tranciati dai punzoni rimangono sotto la matrice e non tornino su appiccicandosi al film:

**NON TOGLIETELO MAI, MA  
OGNI TANTO RINNOVATELO.**

---

2) If film is to be cut before splicing, affix it onto the registration pins (C) and cut with cutter (B).

2) Film, der vor der Klebung zu schneiden ist, in den Zentrierstiften (C) einlegen und mit dem Messer (B) schneiden.

2) Couper les deux extrémités du film à raccorder avec le couteau (B), les picots (C) étant bien engagés dans les perforations.

2) Se il film deve essere tagliato prima di eseguire la giunta, ancorare la pellicola nei pernetti (C) e tagliarla nel punto voluto per mezzo della taglierina (B).

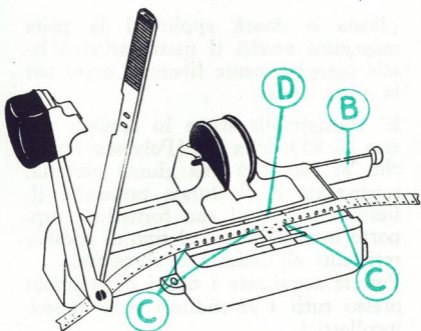

Fig. 2

3) Place the ends of the two films to be spliced together in the middle of the plate (D), fixing them onto registration pins (C).

**ATTENTION!** If the film has a magnetic track, turn the track side (you can recognize the magnetic track by its brown colour) toward the matrix. By doing this the magnetic track will not be covered by the adhesive tape and the splice will be absolutely noiseless, even if spliced in the middle of

music or speech. If you are editing a film, black and white or color where magnetic track should be applied, remember to splice the film always keeping the emulsion side up. Consequently, the shiny side being toward the matrix, will have the space free for applying the magnetic track.

3) Die zu klebenden Filmenden zur Mittellinie (D) der Führungsplatte aneinander legen und in die Zentrierstifte (C) einpassen.

**ACHTUNG!** Film mit Tonspur so in die Führungsbahn einlegen, dass die Spurseite nach unten zur Führungsbahn liegt. In dieser Weise wird die Tonspur nicht vom Klebeband überdeckt und die Klebstelle bleibt, auch wenn sie sich mitten im Gesprochenen oder Musik befindet, absolut geräuschlos. Bei Montagen von Film, auf welchem anschliessend Tonspur angebracht werden soll, die Glanzseite zur Klebung nach unten zur Führungsbahn einlegen. Dadurch bleibt die Bahn, auf welcher anschliessend die Tonspur angebracht wird, frei.

3) Placer les extrémités des deux films à raccorder sur le repère (D) de la platine après avoir fixé la pellicule aux picots (C).

**ATTENTION!** Si la piste magnétique a été appliquée, effectuer la jonction en disposant le film sur la matrice de façon que le ruban adhésif laisse cette piste complètement libre. Si la piste sera appliquée après votre montage définitif, effectuer les jonctions de façon que le ruban adhésif laisse libre le bord du film réservé à la piste magnétique (en tous cas mettre le film sur la matrice avec le côté mat au dessus).

3) Accostare le estremità delle due pellicole da giuntare sulla mezzaria (D) della matrice dopo averle ancorate ai pernetti (C).

**ATTENZIONE!** Se si tratta di pellicola che ha la pista magnetica, rivoltare il lato, dove la pista stessa è applicata (la pista si riconosce per la sua opacità) verso il basso e cioè a contatto con la matrice. Così facendo la pi-

sta magnetica non verrà coperta dal nastro adesivo e la giunta sarà assolutamente silenziosa e non si avvertirà nessun rumore anche se fatta nel mezzo del parlato o della musica. Se la pista dovrà essere applicata dopo il montaggio definitivo del Vostro film, ricordateVi di eseguire tutte le giunte in modo che il nastro adesivo non copra il bordo del film riservato alla pista magnetica (per ottenere ciò mettere il film sulla matrice con la gelatina - lato opaco - rivolto in alto).

---

4) Unroll adhesive tape (E). Apply to film to be spliced. Use finger to press adhesive tape on film so that it sticks to it leaving no wrinkles or air bubbles. Make sure tape is well stretched adhering to both points (G) and (H) in order to make cut easier.

4) Ein Stück Klebeband (E) abwickeln und gut gestrafft mit Finger auf dem Film und in Punkt (G) und (H) auf den Stegen andrücken; darauf achten, dass keine Falten oder Luftblasen zurückbleiben!

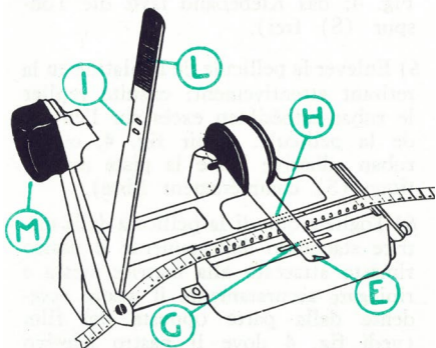

Fig. 3

4) Dérouler une bande de ruban adhésif (E) et l'appliquer sur les deux pellicules avec une pression du doigt. Faire adhérer le ruban sur la surface de la pellicule afin d'éviter les plis et les bulles d'air. Faire attention que le ruban adhère également sur les deux traverses (G) et (H) afin d'en faciliter la coupe.

4) Svolgere un tratto di nastro adesivo (E) e applicarlo sulle due pelli-

cole da giuntare. Con una leggera pressione del dito far aderire il nastro sulla superficie della pellicola in modo che non risultino grinze o bolle d'aria. Fare altresì attenzione che il nastrino aderisca bene anche ai due ponticelli (G) e (H) e ciò per facilitare il taglio.

---

5) Lower pressure plate (I). Hold firmly at end (L) with forefinger of right hand. Push perforator lever (M) with left hand sharply and completely down several times. Doing so the tape will be cut and perforated in correspondence to the film perforation. Keeping pressure plate down at end (L), lift perforator lever (M) and then pressure plate (I).

5) Die Andruckleiste (I) auf den Film senken und im Punkt (L) mit Fingerdruck darauf festhalten. Den Lochungshebel (M) mit der linken Hand mehrmals bis zum Anschlag herunterdrücken. Dadurch wird das Klebeband geschnitten und in Übereinstimmung mit der Filmperforation perforiert. Die Andruckleiste (I) weiter festhalten.

zuerst den Lochungshebel (M) zurückbewegen, dann die Andruckleiste (I).

5) Abaisser le pressur (I) en appuyant fermement sur l'extrémité (L) avec l'index de la main droite. Avec la main gauche, abaisser à plusieurs reprises le levier porte-poinçons (M) jusqu'à fin de course. Le ruban sera ainsi coupé sur les bords et perforé en correspondance avec les perforations de la pellicule. Relever d'abord le levier portepoinçons (M), ensuite le pressur.

5) Abbassare il pressore (I) e, tenendolo fermo all'estremità (L) con l'indice della mano destra, abbassare, agendo con la sinistra, la leva porta punzoni (M) premendola fino a fine corsa per due o tre volte. Il nastro verrà così tagliato ai bordi e forato in corrispondenza delle perforazioni della pellicola. Tenendo sempre fermo l'indice della mano destra sul pressore (L), sollevare prima la leva porta punzoni (M) e poi, togliendo l'indice, il pressore (L).

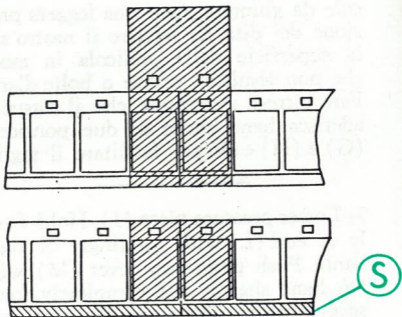

Fig 4

6) Separate film from block and carefully take off excess tape from matrix, folding it over onto back of film. Make sure excess tape is adhering well all around the edge of the film (see fig. 4: the adhesive tape has left the magnetic track (S) free).

6) Film vorsichtig aus den Zentrierstiften nehmen und überstehendes Klebeband scharf auf die Rückseite des Films umlegen und andrücken (siehe

Fig. 4: das Klebeband lässt die Tonspur (S) frei).

5) Enlever la pellicule de la platine en la retirant attentivement; ensuite replier le ruban adhésif en excès sur l'envers de la pellicule. (Voir fig. 4, où le ruban adhésif laisse la piste magnétique (S) complètement libre).

6) Togliere quindi la pellicola dalla matrice staccando delicatamente il nastro rimasto attaccato alla matrice stessa e ripiegare accuratamente il nastro eccedente dalla parte opposta del film (vedi fig. 4 dove il nastro adesivo lascia la pista magnetica (S) completamente libera).

---

**NOTICE** This splicer can be used to splice any film, black and white or color in acetate or polyester — even if a magnetic stripe has been or should be applied because the folded part of the adhesive tape leaves the magnetic stripe area completely free.

It may be used any type of transparent pressure sensitive adhesive tape. However in order to obtain a per-

fectly resistant and lasting splice we recommend the use of «3M» polyester Scotch Brand tape number 853, which guarantees an optically clear splice with unlimited life.

The most important features of Polyester tape are: strong, heat and humidity resistance, dry adhesive. Therefore you will not have a «gummy» surface at the edges of the splice and a cloggy pressure channel in your projector. Approximately 380 splices can be made with one roll of adhesive tape. If film has a recorded sound track it may be convenient to splice without removing frames — in order not to lose words. This operation is possible by merely placing the two ends of film on plate (D) fig. 2, and then proceeding with instructions as per paragraph 4 and onwards.

**ANMERKUNGEN** Diese Klebpresse klebt gleichermassen Schwarz - Weiss - und Farbfilm in Acetat oder Polyester und lässt die Bahn der Magnetspur vollkommen frei.

Es kann ieder Typ von durchsichtigem Klebeband benutzt werden; um

jedoch eine ideale Klebung zu erhalten ist es empfehlenswert, das «3M» Polyester-Band SCOTCH n. 853 zu benutzen, welches eine vollkommen durchsichtige und unbegrenzt haltbare Klebung garantiert und gegen Wärme und Feuchtigkeit ausserordentlich widerstandsfähig ist. Der trockene Klebstoff quillt nicht aus den Rändern der Klebung und erzeugt keine klebrige Filmoberfläche, die dann die Andruckkufen im Projektor verschmutzt. Mit einer Rolle Klebeband von 10 mt. kann man ungefähr 380 Klebungen durchführen.

Falls der Film schon vertonte Spur besitzt, ist es angebracht, die Klebung ohne vorherigen Schnitt durchzuführen, um Wörterverlust zu vermeiden. In diesem Fall werden die beiden Filmenden direkt auf der Führungsplatte (D) - Fig. 2 - zusammgelegt und entsprechend den Anweisungen in Paragraf 4 usw. geklebt.

**NOTA** Cette colleuse peut être employée avec n'importe quel type de film, noir et blanc ou en couleurs en acetate ou polyester, même si a été

ou sera appliquée une piste magnétique, car le repli du ruban adhésif laisse cette piste complètement libre.

Nous recommandons de utiliser le spécial ruban adhésif n. 853 fabriqué par 3M qui grâce à son support en polyester extrêmement résistant et au type d'adhésif employé, réfractaire à l'humidité et à la chaleur, ne se modifie pas dans le temps et dont la très haute résistance garantit une collure qui ne risque plus de «lâcher» à la projection.

Avec un rouleau de 10 mètres de longueur, vous pouvez effectuer 380 collages, à peu près.

Si la pellicule est déjà pourvue d'une piste enregistrée, il peut être nécessaire d'effectuer la collure sans couper le film. Cette opération est possible, en plaçant les deux morceaux de films sur la platine (D) fig. 2, et en procédant suivant les opérations indiquées aux paragraphes 4 et suivants.

**NOTA** Questa giuntatrice può giuntare qualsiasi tipo di pellicola Bianco e Nero o a Colore in acetato o poliestere, anche se su di essa è stata ap-

plicata o dovrà applicarsi la pista magnetica perchè il nastro adesivo lascia completamente libero il posto per la pista stessa.

E' consigliabile usare lo speciale nastro N. 853 della 3M (Polyester tape), che Vi garantirà una giunta perfetta, trasparente e di durata pressochè illimitata grazie al suo fortissimo supporto in poliestere e al tipo di adesivo resistenti all'umidità e al calore.

Potrete acquistare i nastri di ricambio presso tutti i rivenditori delle nostre incollatrici.

Con un rotolino di 10 metri di lunghezza potrete eseguire circa 380 giunte. In alcuni casi, specie se la pellicola è già pistata e sonorizzata, può essere desiderabile effettuare la giunta senza rifilare la pellicola sulla rottura, in modo da non perdere alcun fotogramma. Tale operazione si esegue disponendo semplicemente sulla matrice (D) (fig. 2) le due testate della pellicola per poi proseguire con le operazioni descritte dal paragrafo 4 in avanti.

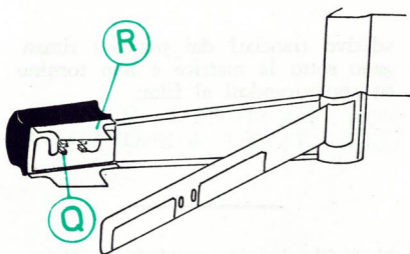

Fig. 5

### SERVICE

After many splicing operations, a rubbery residue may remain inside the knife (R) and on the V-heads of the perforators (Q), preventing a proper splicing. This rubbery residue can be removed easily with a hard brush dipped in carbon tetrachloride. Do not sharpen the knives nor the perforators, but do keep them clean.

### PFLEGE

Nach längerem Gebrauch der Klebepresse kann sich eine klebrige Schicht auf der Innenseite der Messer (R) und an den V-förmigen Köpfen der Lochstempel (Q) bilden. Um diese Schicht, die das einwandfreie Funktionieren der

Klebepresse beeinträchtigt, zu entfernen, genügt es, mit einem harten Pinsel, benetzt mit Lösungsmittel (Tetrachlorkohlenstoff) zu säubern. Nie die Messer oder die Lochstempel schärfen, sondern sie nur sauber halten.

### ENTRETIEN

Après plusieurs collures, il peut se produire un dépôt de gomme à l'intérieur du couteau (R) et sur l'extrémité en V des poinçons (Q) nuisant au bon fonctionnement de la colleuse. On pourra enlever ce dépôt avec un pinceau imbibé de trichloréthylène. Il est conseillé de ne jamais affûter les couteaux et poinçons, mais seulement de les tenir très propres.

### MANUTENZIONE

Dopo un numero considerevole di giunte può darsi che un deposito gommoso, formatosi nell'interno del coltello (R) e sulle teste a V dei punzoni (Q) ostacoli il buon funzionamento della giuntatrice. Si potrà togliere facilmente tale deposito gommoso con un pennello bagnato di trielina. Si consiglia di non affilare mai i coltelli ed i punzoni ma solo di tenerli ben puliti.

RAPID



SPLICERS

USA PAT. n. 3075572 - WORLD PATENT

made in Italy by

OFFICINE MECCANICHE

Dr. LEO CATOZZO